



## **HPS III-MHR122** versione radiale

Informazioni tecniche

Versione 12/2023

## HPS III-MHR122 versione radiale

per uso come ugello su sistema direttamente in contatto con il collettore

### Dimensioni e versioni punta

Numero di punte	1, 2
Versione	Ugello per sistema ad installazione standard
Lunghezza ugello ( <b>Dim. G</b> ) <sup>(1)</sup>	90

Versioni punta	90°	60°
Diametro interasse ( <b>Dim. Y</b> )	50	50
<b>Dim. X</b>	60	63
Fori di iniezione raccomandati	0.5 - 1.2	0.9 - 1.5

(1) Ulteriori lunghezze ugello disponibili a richiesta

### Articolo codice:

Ugello per sistema: **MHR122-95...**

**Ogni ugello verrà configurato individualmente per adattarsi alla vostra applicazione. Contattateci per maggior informazioni!**

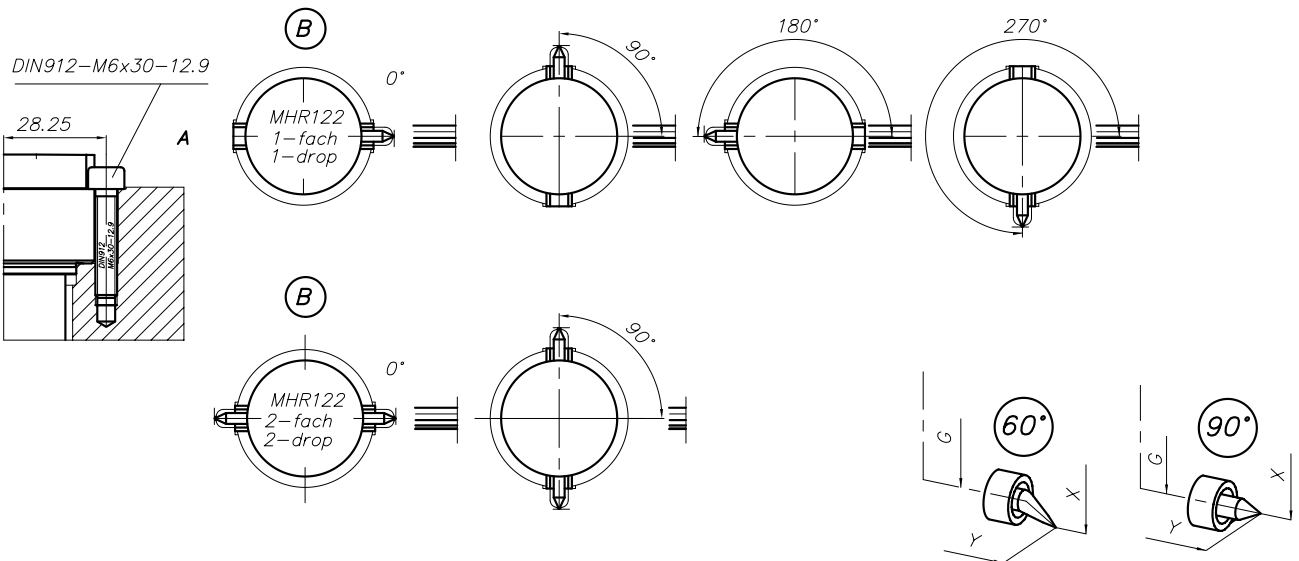
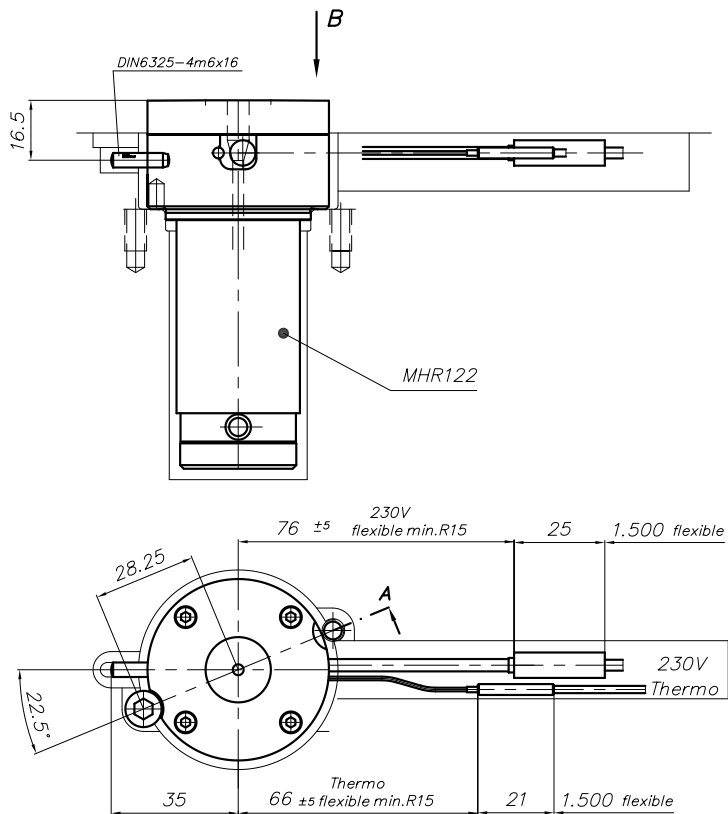
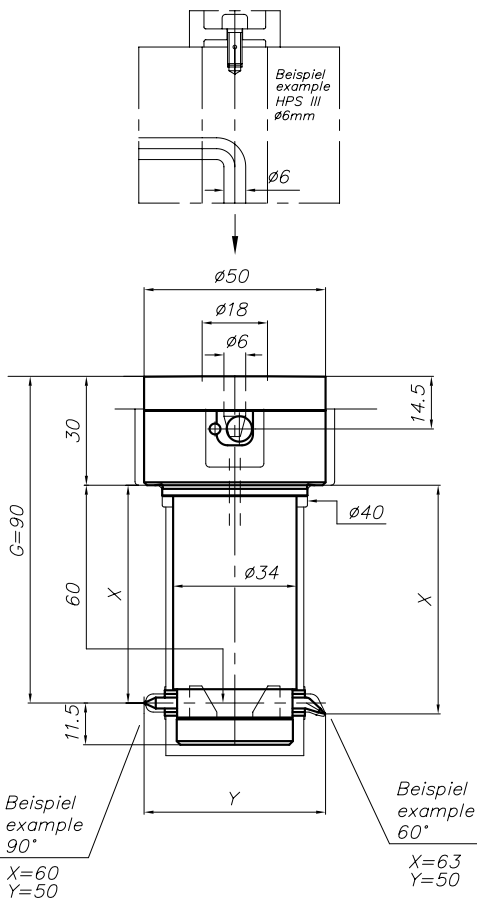

z301-02

# HPS III-MHR122 versione radiale

## Installazione

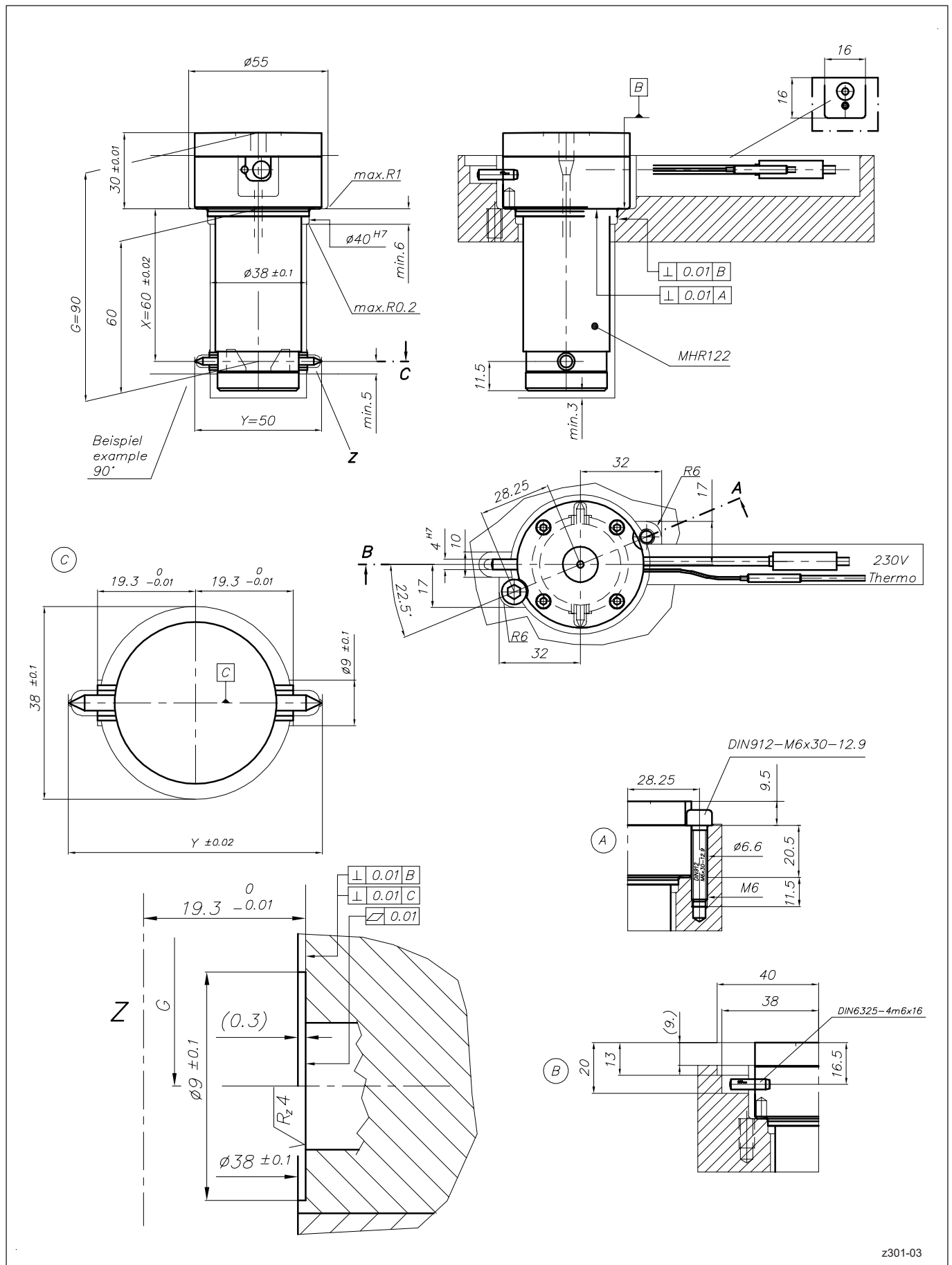

# HPS III-MHR122 versione radiale

Dettaglio geometrie del punto di iniezione

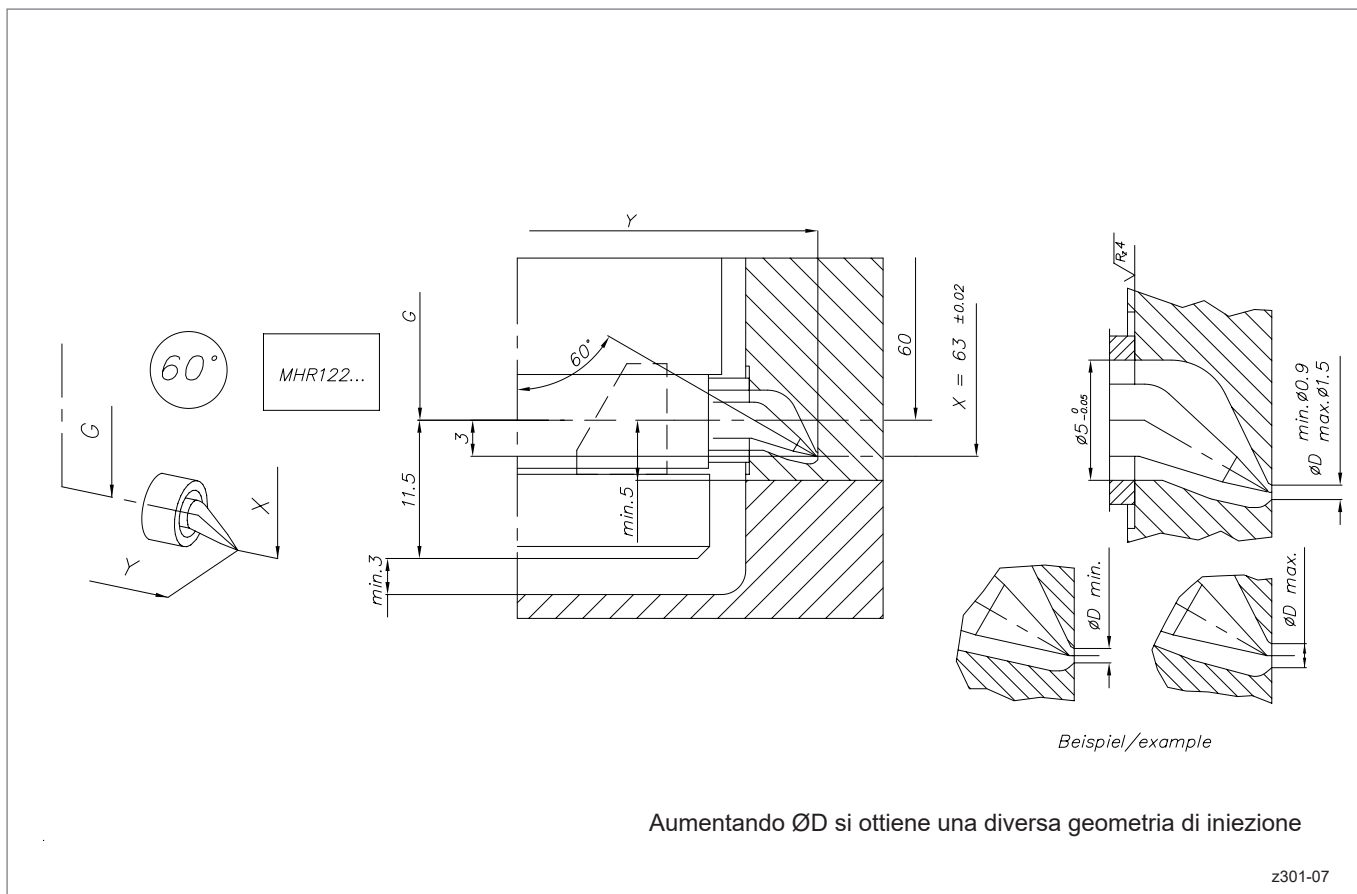
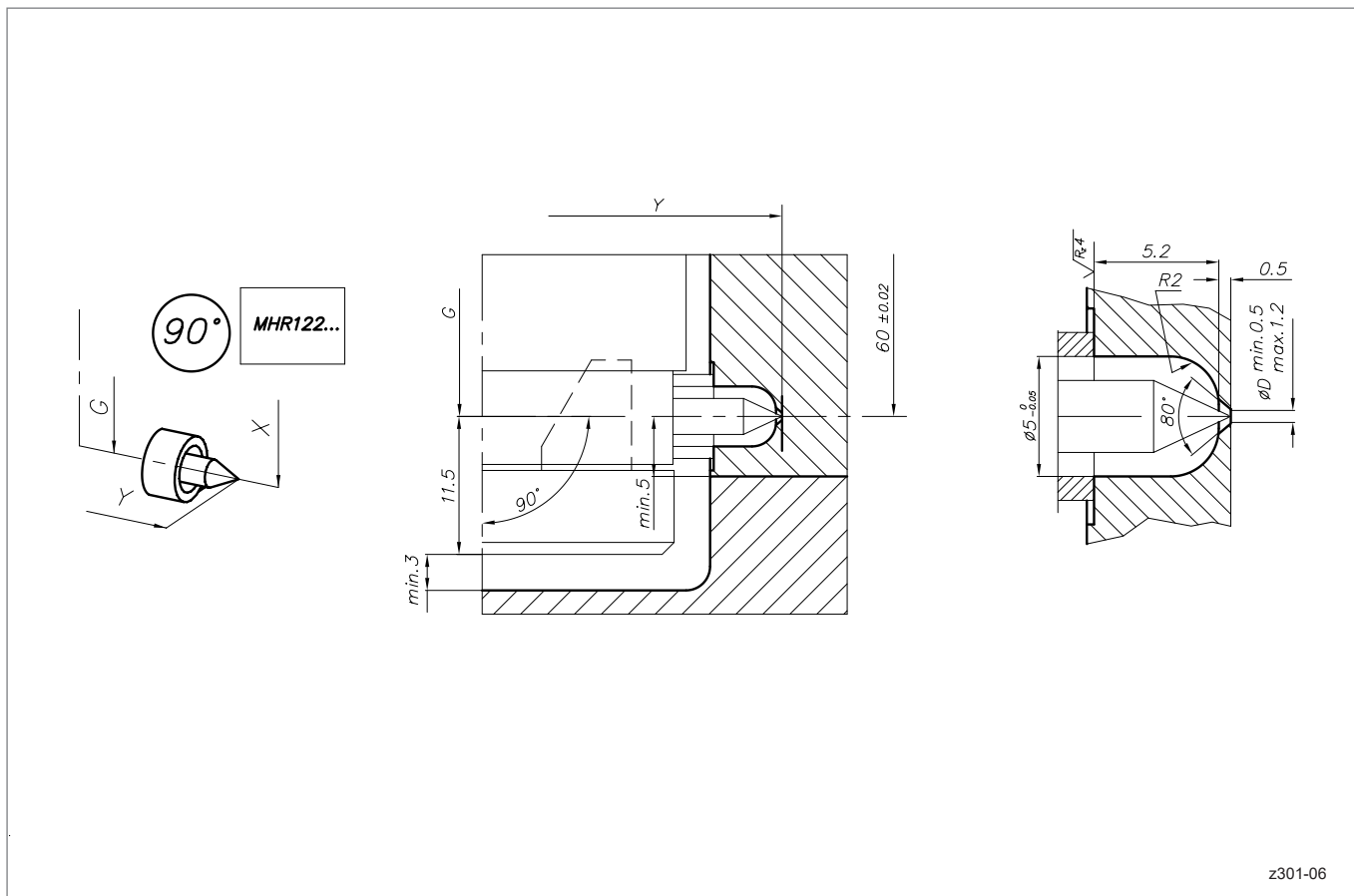

# HPS III-MHR122 versione radiale

Esempi di progettazione

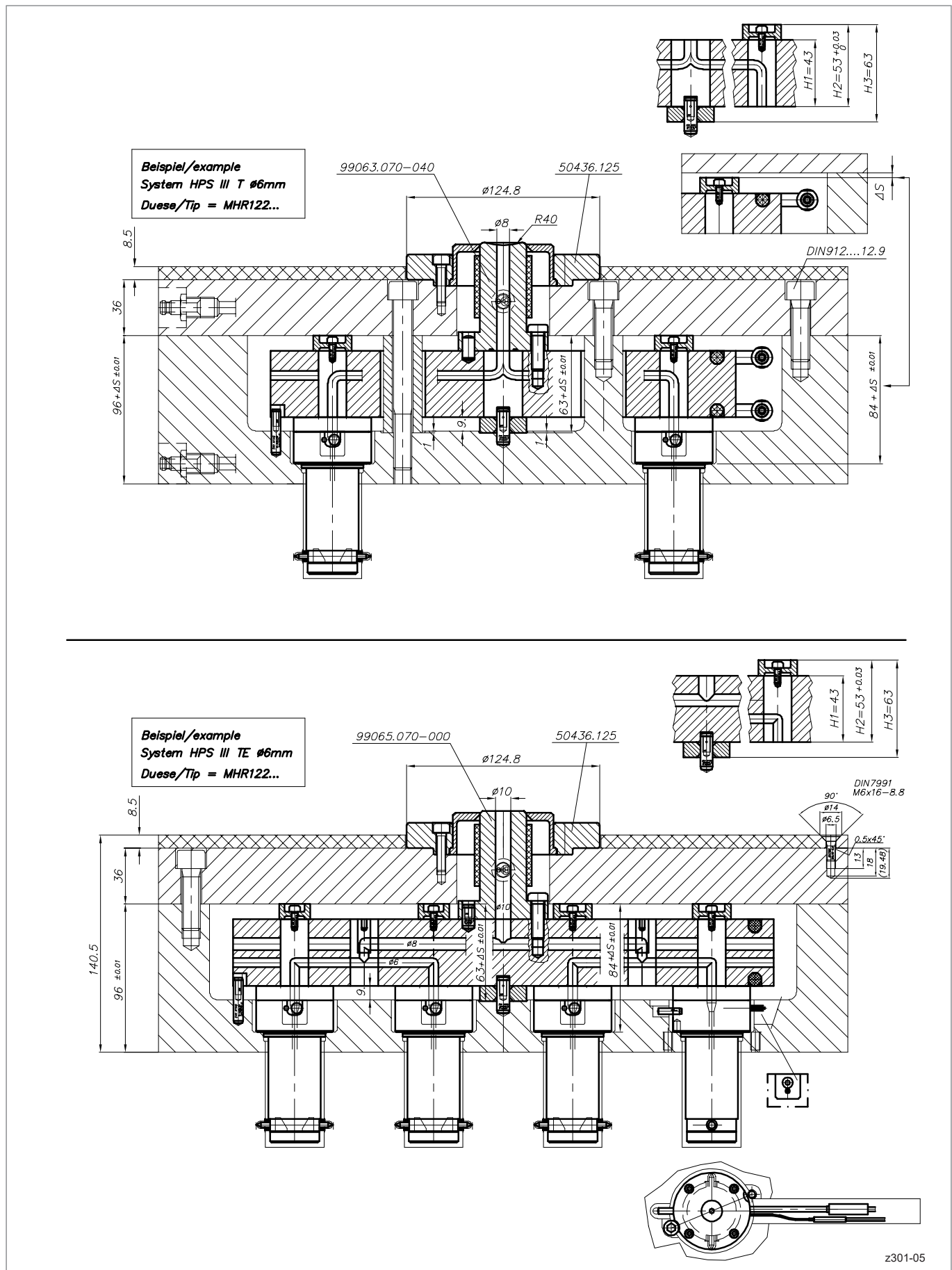



**EWIKON Heißkanalsysteme GmbH**  
Siegener Straße 35 • 35066 Frankenberg / Germania  
Tel: +49 6451 501-0 • E-Mail: [info@ewikon.com](mailto:info@ewikon.com)  
[www.ewikon.com](http://www.ewikon.com)

Informazioni tecniche soggette a modifica | EWIKON 12/2023 IT

